



ZV-ELIMATIC



Die Zusatzverriegelung ZV-ELIMATIC wird zwischen Steuerung und Antriebssystem mittels Vierkantstift direkt auf das Fenstergetriebe gesetzt und betätigt dadurch das Verriegelungsband des Fensters. Dichtigkeit, Einbruchschutz und Sicherheit werden groß geschrieben.



The additional locking mechanism ZV-ELIMATIC will be set between control panel and actuator system and activates the integrated locking of the window through the square bolt. Sealing, burglary protection and safety will be underlined.

24
VDC

Strom	0.5 A *	Current
Drehmoment	10 Nm *	Torque force
Fenstervierkant	7 x 7 mm	Bolt for window turn
IP Schutz	IP 32	Protection class
Öffnungszeit	≤ 20 s *	Opening time
Temperaturbereich	-5° - +75°C	Temperature range
Gewicht	≈ 1.0 kg *	Weight
Oberfläche	Alu E6/EV1	Surface

* Schätzwerte * Assessed values

Einbauarten Installation ways

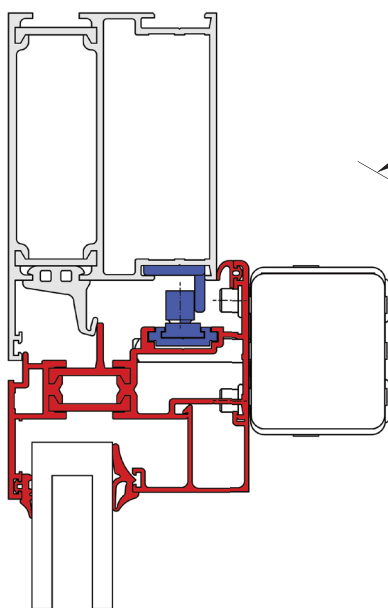
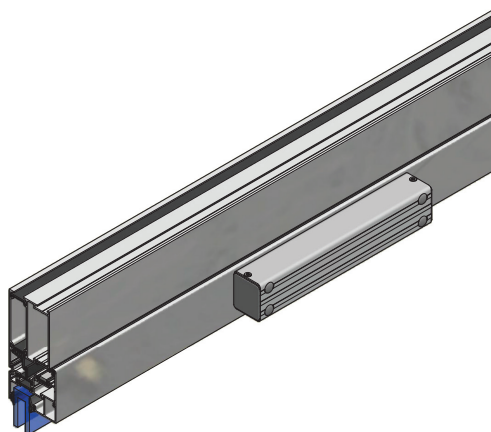
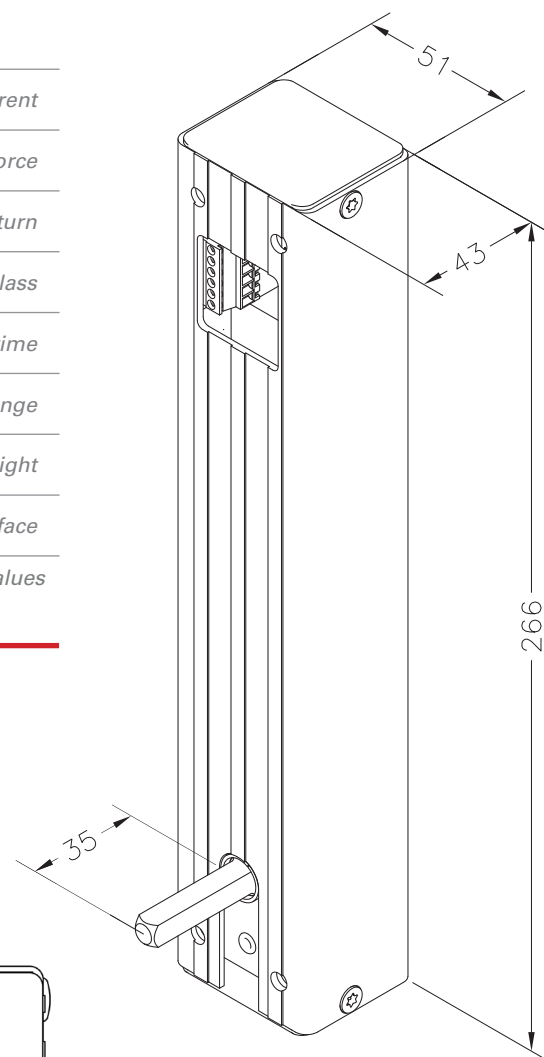
Vorteile /
LeistungseigenschaftenAdvantages /
performance characteristics

- Integrierter Folgeregler zum Anschluss von 24 VDC Antrieben mit F-Rückmeldekontakt (Summenstrom 6 A)
Integrated slave controller for linking 24 VDC actuators with F - feedback contact (current sum 6 A)
- Optisch ansprechender, flacher Aufbau - innenliegende Leitungsverlegung möglich
Good-looking, flat construction - hidden wiring possible
- Drehung links/rechts - 90°/180° per DIP Schalter einstellbar
Rotation left/right - 90°/180° adjustable by DIP switch